

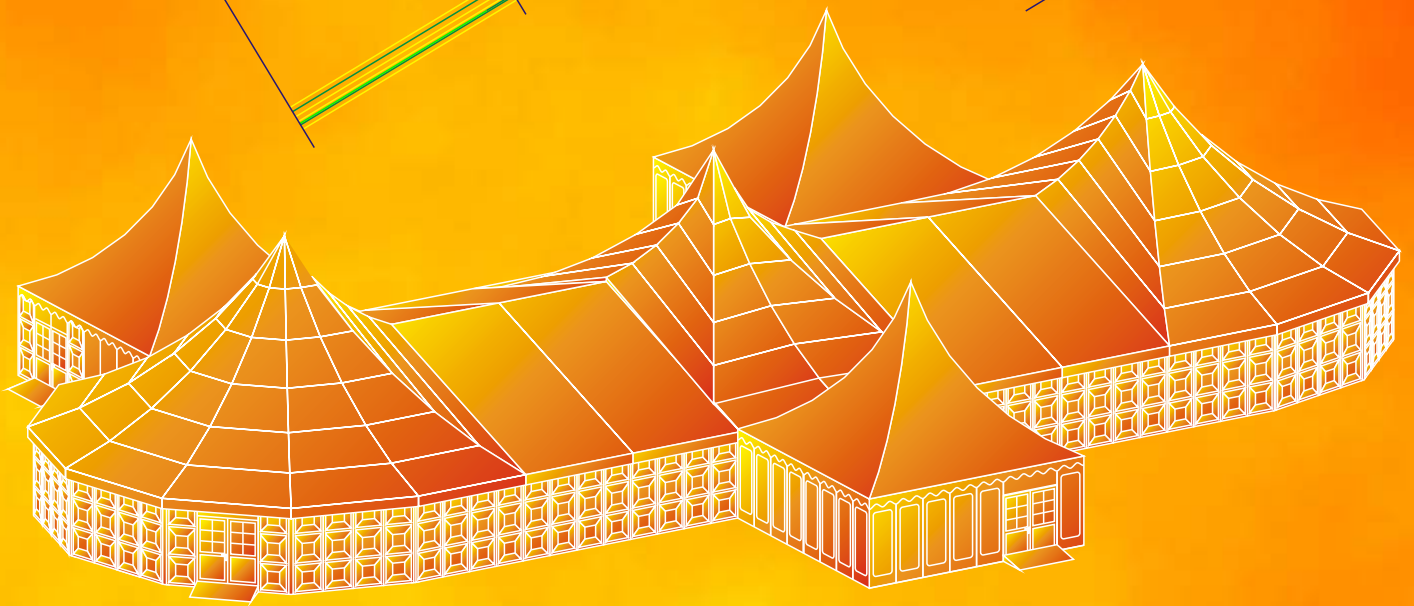

TARTLER

ZELTE AG

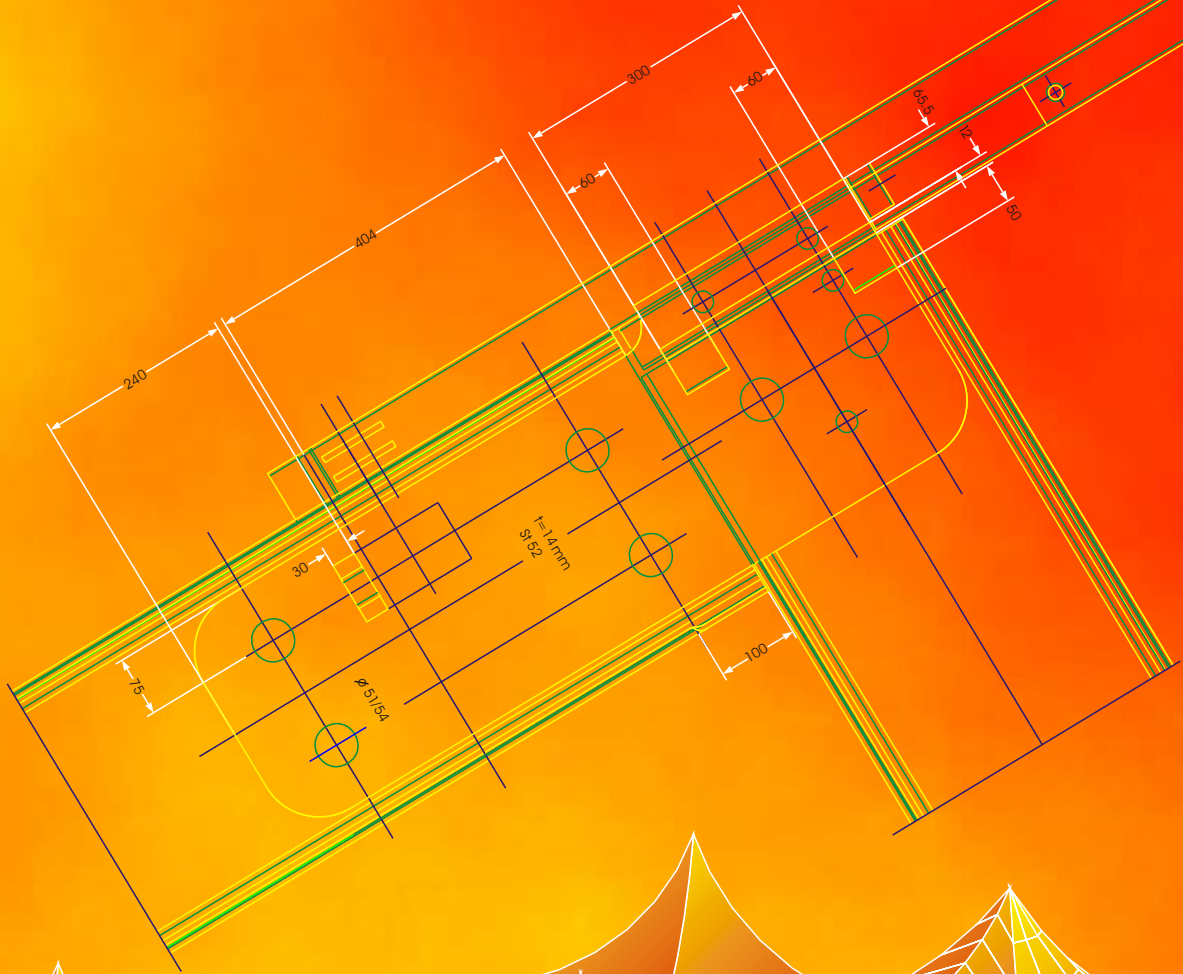

**Entwicklung, Herstellung,
Verkauf und Vermietung**



Die TARTLER Zelte AG

Nostalgie

4/5

Entwicklung, Herstellung, Verkauf und Vermietung

6/7

Ihr Anlass - unser Raumprogramm

Familienfeier / Gartenparty

8/9

Empfang / Congress / Pressezentrum / Tagung

10/11

VIP- Gala / Hospitality / Jubiläumsfeier

12/13

Firmenevent / Produktpräsentation

14/15

Events aus Politik, Sport, Wirtschaft und Kultur

16/17

Messe / Ausstellung / Lagerraum

18/19

Gigantischer Event mit größtem Raumbedarf

20/21

Küche / Kantine / Restaurant-Zelt

22/23

Volksfest- / Vereinsfest- / Kirmeszelt

24/25

Sonderkonstruktionen

26/27

Problemlösungen

Konzeption / Logistik / Transport / Realisation

28/29

Verankerung / Ballastierung / Gefälleausgleich

30/31

Licht / Fußboden / Seitenwände

32/33

Catering / Sanitär / Accessoires / Heizung / Klima

34/35

Corporate Identity - der letzte Schliff

36/37

Frequently Asked Questions

Versicherung / Gebrauchsabnahme /

38 - 41

Budget / Logistischer Ablauf /

Übersicht Zelttypen /

Referenzen



Wilhelm Volk

Als Wilhelm Volk anno 1928 damit begann, Marktschirme aus Holz herzustellen, um das Bedürfniss der markttreibenden Menschen im Odenwald nach einem Dach über dem Kopf zu befriedigen, legte er die geschäftlichen Grundlagen für das heute international operierende Familienunternehmen, der TARTLER Zelte AG.

Sicherlich konnte sich der Firmengründer nicht annähernd vorstellen, welchen erfolgreichen Weg das ursprüngliche Zimmermannsgeschäft einmal noch beschreiten würde. Denn auch heute noch liegt das Bestreben der Unternehmerfamilie darin - wenn auch unter anderen Voraussetzungen - dieses seit Menschengedenken bestehende primäre Bedürfniss zu befriedigen.

Die TARTLER Zelte AG

Nostalgie



Inzwischen jedoch geht es um weit mehr als um die bloße Schaffung einer schützenden Überdachung. Zeltanlagen sind vielmehr unverzichtbares Element bei der Schaffung zusätzlicher und exklusiver Raumkapazitäten, die einen adäquaten Rahmen schaffen.

So setzte man auf dem Vermietungssektor schon früh in der Geschichte eindrucksvolle Zeichen, als man bereits 1948 anlässlich der 1. Bundesratstagung in Bonn die erste „exklusive“ Zeltanlage auf Mietbasis, inklusive Dekorationen, Fußboden, Bühne und Bestuhlung errichtete.



Schon Helmut und Emma Tartler (Tochter von Wilhelm Volk) erkannten diese exklusive Vielseitigkeit von Zeltkonstruktionen, trieben ständig Neuentwicklungen voran und bauten die Geschäftstätigkeit mit großem Erfolg zunehmend aus. Über Jahrzehnte hinweg schufen Sie Schritt für Schritt beste Voraussetzungen für alle folgenden Generationen.

1. Bundesratstagung, Bonn





Inzwischen beschäftigt sich das Familienunternehmen seit nunmehr vier Generationen mit der Entwicklung neuer Ideen und Konzepten, der Herstellung und Produktion, dem Verkauf und der Vermietung von bezugsfertigen Zeltanlagen. Somit liegt auch heute noch die gesamte Wertschöpfungskette bei TARTLER in einer Hand. Stets war man darauf bedacht, nicht von Dritten abhängig zu sein. Nur dank dieser Konzentration auf einen ganzheitlichen Unternehmensprozess gelang es, zu einer etablierten Größe am internationalen Zeltmarkt heranzuwachsen und das Image eines der qualitätsführenden Unternehmen innerhalb der Branche zu erreichen.



Perfekt im Detail

Die TARTLER Zelte AG

Entwicklung, Herstellung,
Verkauf und Vermietung



Dieter Tartler
Vorstand



Jürgen Tartler
Vorstand



Dipl.-Kfm. Klaus Tartler
Vorstand



Hauptsitz in Lützelbach

Insbesondere mit dem Verkauf von Zeltsystemen und der damit zunehmenden internationalen Verbreitung kann man seit vielen Jahren große Erfolge verbuchen. Schon sehr lange schätzen und vertrauen beispielsweise namhafte international tätige Vermietungsunternehmen in den Niederlanden, Österreich und Großbritannien auf die aus Familienhand geschaffene Spitzenqualität „made by TARTLER“!

Ein Grund hierfür ist neben der technischen Perfektion sicherlich auch das große Sicherheitsstreben von TARTLER. Denn alle Zelttypen sind nach den aktuellsten und strengsten deutschen DIN - Sicherheitsvorschriften



Dining Room, Polish KFOR, Kosovo



Im Gleichschritt von
Technik und Innovation

6/7

und -normen entwickelt, statisch berechnet, geprüft und hergestellt - immer im Gleichschritt von Technik und Innovation und zur Sicherheit des Kunden.

Unter dem Grundsatz „wir schaffen Räume!“ beliefern wir von unserem Hauptsitz in Lützelbach unsere Kunden auf der ganzen Welt. Ob politische oder gesellschaftliche Veranstaltungen, kulturelle Arrangements, der private Empfang oder der global Event auf der internationalen Bühne - überall dort fühlen wir uns wohl und sorgen mit unseren Konstruktionen für adäquate Räumlichkeiten.

Um Ihnen schnellstmöglichen Überblick zu verschaffen, verwenden wir einen bedarfsorientierten Aufbau innerhalb der Broschüre. Ihrem Anlass entsprechend finden auch Sie sicherlich schnell die passende Raumlösung.

Firmenevent, Sevilla





Nicht nur für Ihre Feiern im privaten Rahmen eignen sich die Konstruktionen der TARTLER Partyzelt-Familie. Dank eines hervorragenden Preis-Leistungsverhältnisses, einer - aufgrund des geringen Gewichtes - spielend einfachen Handhabung und einer simplen Montage, sorgen sie dafür, dass Ihre vielleicht kurzfristig geplante Feier nicht ins Wasser fällt. Polterabend, Hochzeit, Taufe, Geburtstag oder einfach nur anlässlich einer netten Grillparty unter Freunden im Garten - unsere „Kleinsten“ sorgen mit wenig Aufwand für einen kunstvollen Rahmen. Mit einem Partyzelt schaffen Sie eine Atmosphäre, die selbst höchsten Ansprüchen gerecht wird und in welcher sich Ihre Gäste wohl und behaglich fühlen.

Ihr Anlass -
unser Raumprogramm

Familienfeier /
Gartenparty



Hochzeitszelt





Optisch ansprechende Alternativen wie z.B. ein mittiges Domfeld oder diverse Apsidenfelder verleihen Ihrer Veranstaltung darüber hinaus das gewisse optische Extra.

Sollten Sie mit dem Gedanken spielen, sich Ihr eigenes Partyzelt anzuschaffen, so sind natürlich nicht nur bei der farblichen Gestaltung keinerlei Grenzen gesetzt. Auch die Formgebung der Konstruktionen selbst können Sie festlegen: quadratisch, rechteckig, 6-eckig oder 8-eckig, als Spitzdach, Walmdach oder das herkömmliche Satteldach, von 3 m bis 10 m Breite. Ein Kassetten-Fußbodensystem und formschöne PVC-Folienstegfenster zählen dabei zu den Standardausstattungen aller gängigen Modelle.



Polterabend



Hochzeitszelt

Geburtstagszelt



Ganz gleich aus welchem Anlass heraus Sie zusätzliche und zeitweilige Räumlichkeiten benötigen: Mobile und flexible Zeltanlagen von TARTLER sind unverzichtbares und elegantes Mittel um Ihr Raumproblem kurzfristig zu lösen und garantieren ein „improvisiertes Dach über dem Kopf“ an nahezu jedem Ort und zu jeder Zeit.

Gleichgültig, ob Sie Gäste zu einem Empfang laden möchten oder in kürzester Zeit ein temporäres Pressezentrum zu errichten ist, damit Sie die neuesten Unternehmensinformationen stilgerecht veröffentlichen können, TARTLER schafft den passenden Rahmen für Ihr Vorhaben.

Ihr Anlass - unser Raumprogramm

Empfang / Congress /
Pressezentrum / Tagung



Medizinercongress



Selbst wenn die Kapazitäten einer Kongresshalle nicht mehr ausreichen oder eine außergewöhnliche Location für die Tagung von





Auf Wunsch übernehmen wir ebenfalls die Bereitstellung einer kompletten Veranstaltungstechnik und platzieren Beamer, Monitore, Beschallungsanlagen und Konferenztechniken - kurz all jenes Equipment, das Sie zur Durchführung Ihrer Veranstaltung benötigen.

10/11

Ärzten und Medizinern gewünscht wird, sorgen wir mit maßgeschneiderten Komplettlösungen für eine angemessene Atmosphäre.



Empfänge



Überall dort, wo zeitweilige VIP-Lounges für Ihre besonderen Gäste benötigt werden, Gala - Diners geplant sind, oder exklusiv ausgestattete Räumlichkeiten als Empfangs- oder Hospitality - Anlagen erwartet werden, errichten wir Ihre temporären Locations und schaffen Freiräume. Der individuelle Gestaltungsspielraum mit Zeltkonstruktionen ist hierbei einfach nicht zu übertreffen. Außerdem lässt sich das Ambiente eines „Zeltes“ in keinsten Weise mit einem bereits bestehenden Gebäude wie z.B. einer Kongresshalle vergleichen.

Ihr Anlass -
unser Raumprogramm

VIP- Gala / Hospitality /
Jubiläumsfeier





Die mit einer Zeltanlage geschaffene Atmosphäre ist und bleibt einzigartig! Denn von der äußeren Optik der Zeltkonstruktionen, über verschiedenste Formen der Innenausstattungen, bis hin zur Auswahl des adäquaten Geschirrs - die individuelle Vielfalt setzt Ihnen in der Planung keinerlei Grenzen.

Und mit vollendeter Einrichtung einer Zeltanlage erhält Ihre Veranstaltung den ästhetischen Schlusspunkt, bevor Ihre Gäste sich in einem stilgerechten Ambiente wohl fühlen dürfen.



12/13





Planen Sie etwa die Präsentation eines neuen Produktes? Oder beabsichtigen Sie einen „Tag der offenen Tür“ durchzuführen, um die interessierte Öffentlichkeit stärker an Ihr Unternehmen heranzuführen? Vielleicht möchten Sie aber auch „nur“ Ihre Mitarbeiter zu einem außergewöhnlichen Event begrüßen. Ganz gleich wann, wofür und wo Sie die zeitweiligen Räumlichkeiten benötigen - Sie können mit uns rechnen.

In Szene setzen...

**Ihr Anlass -
unser Raumprogramm**

**Firmenevent /
Produktpräsentation**



**...und richtig
präsentieren!**





FIESTA- Dorf

14/15

Ob Sie Ihre Produktneuheit nun in einem kleinen, aber feinen Ambiente einem erlesenen Kreis Ihrer Kunden präsentieren, oder Ihre Kunden eher in Form einer großen Messe oder Ausstellung mit Ihren Produkten ansprechen möchten - wir sorgen für bedarfsgenaue Raumkonzepte.



Sei es zur Einführung eines neuen Premium-Bieres, der Vorstellung eines neuen Automobils oder anlässlich der Feierlichkeiten einer Grundsteinlegung - empfangen Sie Ihre Gäste gebührend und stilvoll in einer Zeltanlage und setzen Sie Ihre Veranstaltung richtig gut in Szene. Wir halten uns an Ihre Vorgaben und errichten Räume, die exakt auf Ihren individuellen Bedarf zugeschnitten sind.



Modernste Zeltkonstruktionen übernehmen zunehmend Funktionen, die sie zu einem unersetzbaren Bestandteil bei unterschiedlichsten Ereignissen werden lassen. Denn Zeltanlagen sind mobile Räumlichkeiten oder anders ausgedrückt „fliegende Bauten“, deren Mobilität improvisierte Räumlichkeiten an nahezu jedem für Zeltbau geeigneten Ort und zu jeder Zeit garantieren.

Mit einer Zeltanlage schöpfen Sie gemeinsam mit uns Ihre individuelle Raumlösung, die exakt Ihren Wünschen, Vorstellungen und Anforderungen entspricht und auf Ihren Event zugeschnitten ist.

So schlagen wir auch bei Events des internationalen Spitzensports oder Veranstaltungen,

Ihr Anlass -
unser Raumprogramm

Events aus Politik, Sport,
Wirtschaft und Kultur





auf denen sich Spitzenpolitiker zu Beratungen treffen, und die herkömmlichen Raumkapazitäten nicht mehr ausreichen, unsere Zelte auf und bauen für Ihre Gäste, TOP-VIP's, Sponsoren oder Journalisten angemessene Räumlichkeiten auf Zeit.

Sportliche Großereignisse wie die Deutsche Tourenwagen Masters, der Deutsche Bank Gold Cup, Reitturniere oder internationaler Spitzenfußball mit Teams wie dem FC Bayern München und dem AC Milan werden von uns mit exklusiven Zeltanlagen beliefert. Prominenz aus Sport, Politik oder Wirtschaft wie z.B. Bundeskanzler Gerhard Schröder, Ministerpräsident Kurt Beck oder Franz Beckenbauer - sie alle waren schon Gäste in unseren Zeltkonstruktionen.



VIP- Lounge



16 / 17



Etagenhalle



Auch Messen und Ausstellungen zählen zu den gewohnten Tätigkeitsfeldern von TARTLER. Sollten die Messehallen nicht über genügend Platz verfügen, so werden ganz einfach zusätzliche Räume im Freigelände geschaffen, die dem eigentlichen Messeauftritt innerhalb der Halle in Nichts nachstehen werden. Den Übergang werden Ihre Kunden sicherlich nicht bemerken.

Auch anlässlich verschiedenster Regional-messen auf der „großen grünen Wiese“ im ländlichen Bereich oder in Ballungszentren werden wir tätig und schaffen angemessene Räumlichkeiten für Ihre Aussteller.

Ihr Anlass - unser Raumprogramm

Messe / Ausstellung /
Lagerraum



CeBit, Hannover



Rettmobil, Fulda



**Raumlösung mit
Einfahrtstoren**

Braucht Ihr Rohmaterial dringend ein Dach über dem Kopf? Beabsichtigen Sie eine Produktionserweiterung und brauchen deshalb für unbestimmte Zeit mehr Fläche? Benötigen Sie zusätzliche Lagerkapazitäten zum Einlagern Ihrer Fertigprodukte oder vielleicht nur zur Zwischenlagerung Ihrer Halberzeugnisse? Möchten Sie einen Schnäppchenmarkt auslagern oder vielleicht zu verkaufende Autos unterstellen?

Welcher Art Ihre Lagerprobleme auch sind, wir bieten Ihnen maßgeschneiderte Raumlösungen, die Ihr Platzproblem schnell, wirtschaftlich und unkompliziert beheben und natürlich jederzeit einen Standortwechsel zulassen.





Gigantische Events benötigen gigantischen Raum! Nur große Zeltstädte, die sich bedarfsgenau und möglichst idyllisch in die vorhandene Umweltsituation einfügen, oder unsere Giganten bilden dann den Rahmen Ihrer Veranstaltung und lösen Ihr Raumproblem. Gerade wenn sich Weltstars wie Luciano Pavarotti oder Eros Ramazotti zu einem Open Air-Festival ankündigen, 6.000 Aktionäre auf die schnelle untergebracht werden müssen oder gigantische Firmen-events auf der grünen Wiese geplant werden, sind mobile Räumlichkeiten unverzichtbar. Gemäß dem Motto „Nichts ist unmöglich“ werden auf dem Gebiet des Zeltbaus immer wieder neue Grenzen überschritten.

Ihr Anlass -
unser Raumprogramm

Gigantischer Event
mit größtem Raumbedarf



Höher, breiter, schöner und ausgefallener werden die realisierten Konstruktionen im Veranstaltungssektor. Veränderte Bedürfnisstrukturen des Kunden begünstigen diese Entwicklung. Veranstaltungen mit monumentaler Ausstrahlung erfordern Raumlösungen,



Mitarbeiterevent





Centro Oberhausen

20/21

Aktionärsversammlung
Berlin / Krausnick

die auch Ansprüchen wie Schnelligkeit und Flexibilität gerecht werden müssen. Wir überlassen es Ihnen, ob Sie mehrere tausend Quadratmeter unter ein Dach bringen oder lieber mit vielen kleineren Einheiten eine Zeltstadt geformt haben möchten.



Open Air- Konzert, Aschaffenburg



Vergessen Sie nicht die Versorgung Ihrer Gäste! Ganz gleich ob Sie nun ein komplett eingerichtetes und voll funktionsfähiges Küchenzelt, schlichte und einfache Kantinenräume, edle Restauranträumlichkeiten anlässlich eines Galadiners oder einfach nur Rückstau- und Cateringräume benötigen.

Oftmals sind es Umbau- oder Renovierungsarbeiten der herkömmlichen Räume, welche eine improvisierte Unterbringung Ihrer Gäste oder das Zubereiten von Speisen notwendig machen. Aber auch die Planung von Events auf der grünen Wiese, welche eine komplette Infrastruktur benötigen, bedingt das Zurückgreifen auf Zeltanlagen. In vielen Fällen gelingt es sogar, dass die täglichen Besucher

**Ihr Anlass -
unser Raumprogramm**

**Küche / Kantine /
Restaurantzelt**



Zeltmensa,
Uni Frankfurt





der Verpflegungszelte es bedauern, wenn die Übergangszeit vorbei ist und die vertrauten Gebäude wieder gebrauchsfertig sind - zu schön und einzigartig ist eben das Ambiente eines Zeltes!

Herkömmlich rustikal oder gehobene Klasse - für alle Geschmacksrichtungen haben wir das passende Equipment. Selbst die Errichtung eines kompletten Küchentraktes ist aufgrund des technischen Standes von Zeltanlagen und dem notwendigen Zubehör völlig problemlos. Konvektomaten, Grillstationen, Ausgabentheken, Spülstraßen - sprechen Sie mit uns. Wir werden Sie bei der Einrichtung Ihrer Küche gerne beraten.



**Deutsche Bank
Classic Night**

22/23



Kantinenzelt



**Ihr Anlass -
unser Raumprogramm**

**Volksfest / Kirmeszelt /
Vereinsfest**

Wenn bei Volks- und Vereinsfesten zünftig gefeiert werden soll, halten wir natürlich ebenfalls die passende Zeltkonstruktion für Sie bereit. Speziell bei derartigen Anlässen erlangen die vielen technischen Vorteile unseres Systems besondere Bedeutung. Die extrem leichte Handhabung der Bauteile und eine einfache Montage schonen die Kräfte Ihrer ohnehin schon strapazierten freiwilligen Helfer.





Unnötige Stahlteile finden bei uns keinen Platz. Außerdem ersparen Sie sich z.B. auch eine nachträgliche Montage einer Beleuchtungsanlage durch einen Elektriker, der auf einer Leiter unter dem Zeltdach herumsteigen muss. Denn in den Hohlprofilen der Binderträger ist eine solche Grundbeleuchtung bereits fest vorinstalliert, die Ihre Veranstaltung bestens ausleuchtet. Es fehlt nur noch der Stromanschluss.



Auch hier liefern wir auf Wunsch das komplette Zubehör wie Festbestuhlungen, Veranstaltungsbühnen etc. Standardisierte Dekorationsbänder gibt es je nach Zeltyp in unterschiedlichen Farben.

24/25

32 m freitragend
außen...

...und innen





Sollte schließlich keine unserer Zeltkonstruktionen für Sie oder für Ihre Veranstaltung geeignet erscheinen, weil Sie sich z.B. von der Masse abheben möchten, dann sprechen Sie mit uns. Als Hersteller sind wir natürlich in der Lage, auch ausgefallenste Wünsche zu realisieren. Angefangen von der äußeren Zeltform im Allgemeinen, über die Gestaltung der Seitenwände, bis hin zu speziellen Sonderlösungen in der Konstruktion, wie z.B. vorinstallierte Kraftstromleitungen, welche die Vorbereitung Ihrer Veranstaltung extrem vereinfachen.

Ihr Anlass -
unser Raumprogramm

Sonderkonstruktionen



Das "Röhrenzelt"





Wenn z.B. Aluminium-Profile kreisrund gebogen werden müssen, eine Giebelfront komplett verglast sein soll oder ein integriertes Entwässerungssystem berücksichtigt werden soll, dann sind wir der richtige Partner, um Ihre Vorstellungen umzusetzen.

Auf diese Weise fanden schon zahlreiche extravagante Konstruktionen wie z.B. der TARTLER - DOM, das FIESTA oder das COMBIA ihren Platz bei Veranstaltungen, bei denen es darum ging, Aufsehen zu erregen.



16m DOM Apside



26 / 27





Schloss Belvedere

Nach einer Vorortbesichtigung, bei welcher Geländeeigenschaften wie z.B. Befestigungsmöglichkeiten, Gefälle, Versorgungsleitungen usw. abgeklärt werden, möchten Sie natürlich gerne wissen, wie die vorhandenen Raumkapazitäten mit einer Zeltanlage bebaut werden können und wie diese sich in das Gesamtbild der Location einfügt. Hierzu bedienen wir uns modernster EDV - Techniken, um Sie bei Ihrer weiteren Planungsarbeit zu unterstützen.

Ob nun im Rosengarten, der Stromburg, im Innenraum des Römerkastells „Saalburg“ oder auf dem Parkhausdeck inmitten einer Großstadt eine Zeltanlage zu errichten ist - wir lösen Ihr logistisches Problem.

Problemlösungen

Konzeption / Logistik /
Transport / Realisation



Planung...

...und Realisation



...Naja! Aber wir arbeiten daran!





Dank eines perfekten Logistiksystems lassen wir Sie vor Ihrer Veranstaltung nicht „im Regen“ stehen. Ihre Veranstaltung beginnt zu einem festgeschriebenen Termin an einem bestimmten Ort - das alleine ist unsere Verpflichtung! Ein moderner Fuhrpark und unsere logistische Leistungsfähigkeit lassen uns geografische Grenzen ebenso überwinden, wie die Zufahrten in die entlegensten Winkel - nur möglich muß es irgendwie sein. Selbst der Transport längster Zeltbauteile in engste Tor-einfahrten oder das Erreichen eines Plateaus auf einem Hochhaus sind nicht wirklich ein Problem für uns. Mit dem richtigen Material, in der richtigen Qualität, zur richtigen Zeit am richtigen Ort - das ist unsere Philosophie einer perfekten Organisation für Ihre Veranstaltung.



**4-Wege- Mitnehm-
gabelstaber bewerk-
stelligen den Transport
längster Bauteile in die
engsten Einfahrten...**



**...wie auf dem Plateau
des Mainzer Rathauses
oder im Innenbereich
der Saalburg**





Wertvoller Untergrund? Kanalisation, Gas-, Wasser-, Elektro- oder Fernmeldeleitungen im Boden? Oder müssen Sie unbedingt auf einem Parkhaus bauen? Dann haben Sie ein Befestigungsproblem - und wir haben die Lösung! Bedenken Sie: Stabverankerungen sind keine zwingenden Voraussetzungen für Ihre Veranstaltung im Zelt. Die Art und Weise wie dieses Problem gelöst wird, ist für den Erfolg Ihrer Veranstaltung nicht ganz unwichtig. Entweder man platziert seitlich auf die Ankerplatten der Konstruktionen schwere Betonklötze, verzerrt diese mit dem Zelt und zerstört damit gänzlich die äußere Optik der Zeltanlage, wodurch Ihre Veranstaltung einen negativen optischen Beigeschmack erhält.

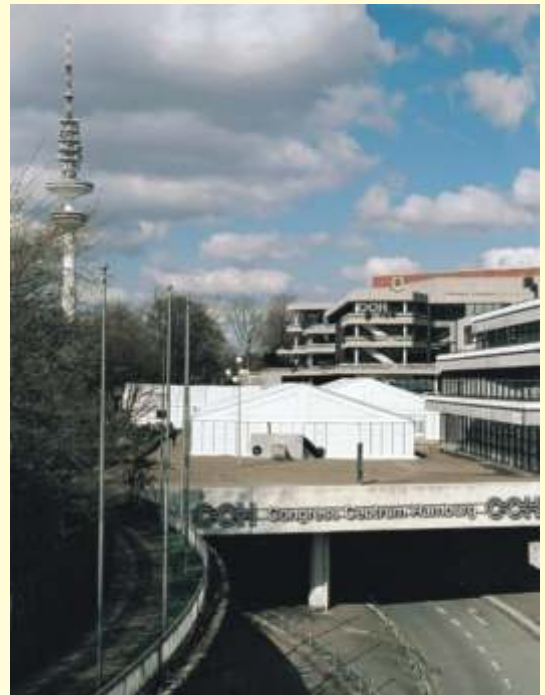

Problemlösungen

Verankerung / Ballastierung / Gefälleausgleich





Oder man lässt das Problem einfach mit einem professionellen Ballastierungssystem verschwinden - zuverlässig, statisch nachgewiesen (!) und für alle UNSICHTBAR, weil es UNTER dem Fußboden liegt! Ganz gleich, welches „Problem“ Sie im Untergrund vermuten - wir werden es lösen und Sie werden es noch nicht einmal sehen. Sie werden nur feststellen, dass die Verankerung fehlen wird!

Ob auf der Boxengasse des Nürburgringes, auf dem Plateau vor dem Mainzer Rathaus oder auf dem Parkdeck des Congress Centurms in Hamburg - allein die Tragfähigkeit des Untergrundes ist noch maßgebend.



Derartige Flächen mit einer Stabverankerung zu beschädigen ist weder angebracht noch notwendig!

30/31

Auch ein extremes Gefälle hindert uns dank des Ballastierungssystems generell nicht daran, unsere Zelte zu errichten. Mittels Partnerfirmen egalisieren wir das Gefälle und bauen Ihre Zeltanlage ballastiert einfach auf das errichtete Plateau.



COMBIA 12 m - 6- Eck



32 m freitragend,
1,20 m Unterbau



Als Hersteller sind wir natürlich auch darum bemüht, die vielen technischen und teilweise einzigartigen Vorteile unseres Systems für die Vermietungsgeschäfte nutzbar zu machen. Denn wir wissen genau, worauf es bei Ihnen ankommt. Fragen nach der Beleuchtung der Zeltanlage, der Art und Weise des Fußbodensystems oder der Art der seitlichen Verkleidung tauchen immer wieder auf. Ein vorinstalliertes und integriertes Beleuchtungssystem in den Riegelhohlprofilen der Hauptbinder sorgt für die Grundbeleuchtung Ihrer Zeltanlage. Wird das Dach z.B. noch zusätzlich von innen mit einem Nesselstoff dekoriert, so erhält man ein schönes, warmes und gedämpftes Veranstaltungslicht.

Problemlösungen

Licht / Fußboden /
Seitenwände

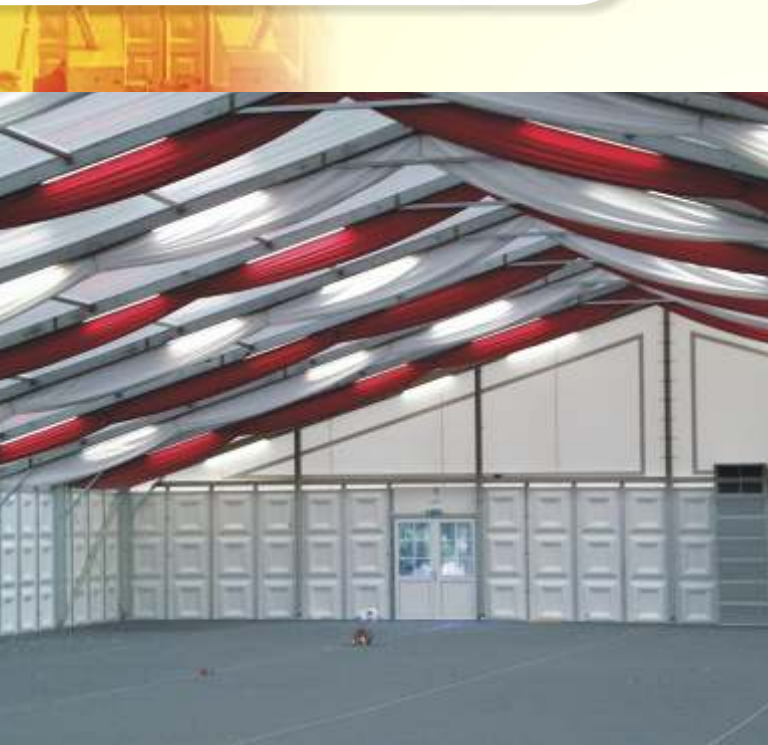

Beleuchtungskonzepte





Das TARTLER Fußbodensystem wird den hohen Ansprüchen Ihrer Veranstaltung gerecht. Bei entsprechender Unterpallung liegt die Belastbarkeit der mehrschichtverleimten und mit einem Alu-Rahmen versehenen Siebdruckplatten zwischen 800 und 1.000 kg/m². des weiteren erfüllt der Aluminium- Kabelkanal vor und während Ihrer Veranstaltung zwei wichtige Funktionen: Zum Einen wird die Verlegung von Versorgungsleitungen (Telefon, Strom, Wasser, Internet, etc.) ungemein vereinfacht, da dies in einem speziellen Aluminium- Schacht geschehen kann. Zum Anderen erreicht man mit der Abdeck- und Verriegelungsschiene eine ebene und stolperfreie Fußbodenfläche - zum Wohle Ihrer Gäste!



Bei der Wahl der Seitenwände richten wir uns ganz nach Ihren Vorstellungen. Formschöne feste PVC-Platten, Glaspaneele mit pulverbeschichteten Alu-Rahmen, exklusive Alu-Glas- oder Alu-Nottüren verleihen Ihrer Zeltanlage ein hohes Maß an Exklusivität. Darüber hinaus ist Ihre Zeltanlage abschließbar und einbruchssicher.



Ganz gleich, zu welchem Anlass oder für welche Veranstaltung: adäquate mobile und flexible Raumlösungen sind unverzichtbar! Dabei sollten Sie jedoch wichtige Dinge wie Beheizung, Klimatisierung oder etwa das „stille Örtchen“ nicht vergessen.

Sanitäre Anlagen in Standard- oder Luxusausführung, integriert oder für sich alleine stehend, mit Fäkalientank oder an die Kanalisation angeschlossen sorgen dafür, dass sich Ihre Gäste auch „hier“ gut betreut fühlen.

Befähigt durch hohen technischen Standard im Zeltbau spielt es keine Rolle, wo und zu

Problemlösungen

Catering / Sanitär / Accessoires
Heizung / Klima



...im Stil der
alten Römer!



welcher Jahreszeit Sie Ihre Veranstaltung durchführen möchten. Vollklimatisierte Zeltanlagen bei heißen Außentemperaturen sind ebenso realisierbar wie die Schaffung einer behaglich beheizten und wohltemperierten Atmosphäre inmitten einer verschneiten Winterlandschaft.

Daneben bieten wir eine Vollausrüstung Ihrer Veranstaltung in allen erdenklichen Bereichen wie z.B. Möblierungen, Dekorationen oder technischen Gerätschaften.



34 / 35



Veranstaltungstechnik



Wenn Sie nun bereits an alles gedacht haben und Ihre Veranstaltung soweit geplant und organisiert ist, dann fehlt Ihnen jetzt vielleicht noch das letzte Detail an individueller Exklusivität! Denn oftmals ist es der Wunsch des Kunden oder der Sponsoren, eine allgegenwärtige Präsenz der Unternehmensmerkmale am Ort des Veranstaltungsgeschehens zu gewährleisten.

CeBit, Hannover



Problemlösungen

**Corporate Identity -
der letzte Schliff**



Opel Adam AG



Hitachi, Deutschland



Mit einem firmenspezifischen „branding“ Ihrer Zeltanlage vermitteln Sie Ihren Besuchern die richtige „CI“ - Botschaft Ihres Unternehmens oder des Events. Dabei sind der Gestaltungsvielfalt keine Grenzen gesetzt. Ob Sie nun den Firmennamen in großen Buchstaben auf dem Giebel angebracht haben möchten, oder gleich eine komplette Glasfront in der Firmenfarbe getönt zum Einsatz bringen wollen.



T- D1- FIESTA Dorf



Nintendo Europe

Auch eine Sonderkonfektion von Dach- und Giebelverkleidungen in den Firmenfarben ist möglich. Darüber hinaus verfügen Sie im Innenbereich über zahlreiche Instrumente, um Ihre „CI“ hervorzuheben. Teppichböden, Stoffverkleidungen oder eine ausgetüftelte Beleuchtungsanlage machen Ihre Zeltanlage zu einer einzigartigen und auf Sie abgestimmten Location.



Bosch „Branding“

Versicherungen

Neben einer allgemein üblichen Betriebspflichtversicherung sind unsere Konstruktionen grundsätzlich gegen Sturm und Feuer versichert. Eine „Betreiberhaftpflicht“ sowie eine Versicherung gegen Vandalismus und Diebstahl sollten durch den Mieter abgeschlossen werden. Alternativ sollte gegen eventuelle Schäden durch eine Bewachung vorgebeugt werden.

Budget

Aufgrund der vielfältigen Möglichkeiten und speziellen Anforderungen können wir keine pauschalisierten Preislisten erstellen, sondern Sie erhalten von uns ein bedarfsgenaues, auf Ihr Budget abgestimmtes und individuelles Angebot, welches natürlich völlig unverbindlich, kostenlos und freibleibend ist.

Montagezeiten

Die Montagezeiten sind natürlich im wesentlichen von der Größe und Ausstattung Ihrer Zeltanlage abhängig. Aber auch Platzgegebenheiten (Gefälle, Hindernisse, Zufahrtswege, etc.) werden gesichtet und sind für die Montage von Bedeutung.

Größe der Anlage

- An runden Tischen und Stühlen rechnet man mit ca. 1,5 m² pro Person.
- Mit normaler Bestuhlung an eckigen Tischen sind es ca. 1,0 m² pro Person.
- Eine Garnitur- Bestuhlung ergibt ca. 0,5m² pro Person, die man einkalkulieren sollte.
- Hinzuzurechnen sind Stellflächen für Bühne, Tanz, Bewirtung, Buffet, Eingang, Garderobe etc.

Genehmigung und Gebrauchsabnahme

Vor Aufbaubeginn sollten Sie einen formlosen Antrag bei Ihrer zuständigen Bauaufsichtsbehörde gestellt haben, mit dem Hinweis, dass Sie auf dem vorgesehenen Gelände eine Zeltanlage errichten möchten. Einen Termin zur Gebrauchsabnahme sollte dann vereinbart werden. Nach Fertigstellung der Zeltanlage erfolgt die Gebrauchsabnahme durch einen Beamten der Bauaufsichtsbehörde. Anhand von uns mitgelieferten Prüfbüchern wird der ordnungsgemäße Zustand der Zeltanlagen überprüft und die Anlage zur Nutzung freigegeben.

Frequently Asked Questions

Versicherung / Budget / Gebrauchsabnahme etc.

Zelttyp ¹	3 m	4 m	5 m	8 m	10 m	12 m	16 m	20 m	24 m
Hauptprofil	60 / 60	90 / 120	60 / 60	90 / 120	120 / 220	120 / 164	120 / 164	120 / 220	120 / 220
Binderabstand ²	3,0	4,0	3,0	4,0	4,0	4,0	4,0	4,0	4,0
Seitenhöhe ²	2,4	3,0	2,2	(2,4) 3,0	3,0 4,0	3,0	3,0	3,0 4,0-5,0	3,0
Firsthöhe ³	3,0	3,9	3,0	4,7	4,9	5,2	5,9	6,5	7,2
Feste Seitenwände		●		●	●	●	●	●	●
Alu- Glaspaneele		●		●	●	●	●	●	●
Alu Glastüren		●		●	●	●	●	●	●
PVC -Vorhänge	●	●	●	●	●	●	●	●	●
Fußbodensystem		●	●	●	●	●	●	●	●
Ballastierungssystem		●		●	●	●	●	●	●
Beleuchtungssystem		●		●	●	●	●	●	●
DomApside / Apside			●			●	●		
DomMittig			●			●	●		
6- Eck			●	●	●				

Übersicht Zelttypen

1 Das Herstellungs- und Verkaufsprogramm umfasst neben zahlreichen weiteren Konstruktionen aus verschiedenen Profilen ebenfalls die Sonderanfertigung gemäß Kundenvorgabe.

PARTY, 5 m

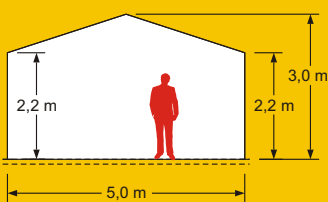

QUADRA, 5 m x 5 m

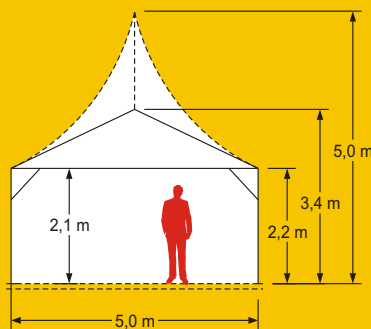

SECHS -ECK, 5 m

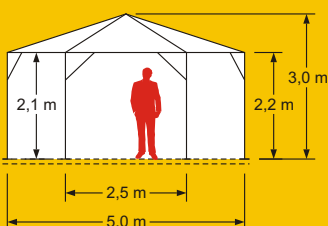

FIESTA, 8 m x 8 m

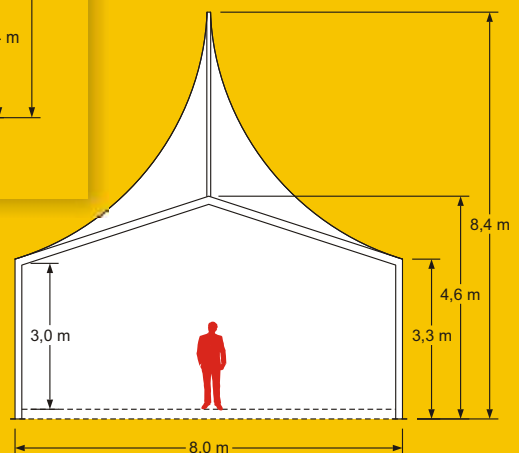

32 m	40 m	50 m	ET 16 m	PROMO 4-6-8	FIESTA 8	COMBIA 12-6-Eck	12- Eck 12/16	WIGWAM 8	QUADRA 3-4-5-6-7
120 / 260	124 / 350	124 / 350	151 / 375	100 / 112	Spezialprofil	Spezialprofil	120 / 164	80 / 80	60 / 60
4,0	4,0	4,0	4,0	div.	4,0	6,0	3,0 / 4,0	6,0	div.
3,0	4,0	4,0	6,9	2,8	3,0	3,0	3,0	2,2	div.
8,5	10,6	12,2	9,6	5,8	8,4	9,2	8,6 / 9,3	7,0	div.
●	●	●	●		●	●	●		
●	●	●	●		●	●	●		
●	●	●	●		●	●	●		
●	●	●	●	●	●	●	●	●	●
●	●	●	●	●	●	●	●		●
○	○	○	○	●	●	●	●		
●	●	●	●	●	●	○	●		●
							●		
							●		
						●			

2 Verwendung in der Vermietung hauptsächlich 4,0 m Binderabstand und 3,0 m Seitenhöhe.

3 Verändert sich entsprechend mit der Seitenhöhe.

Typ 8m / 12m / 16m / 20m / 24m

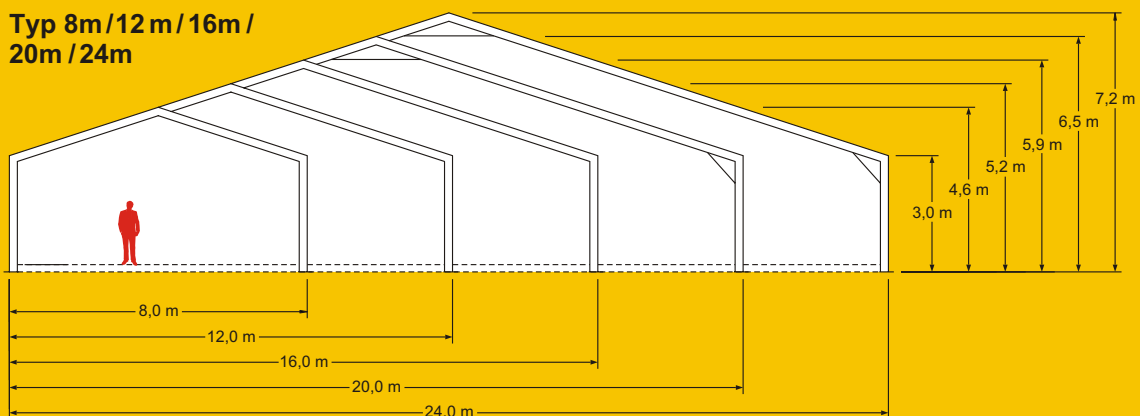

GIGANTEN
40 / 4 und 50 / 4

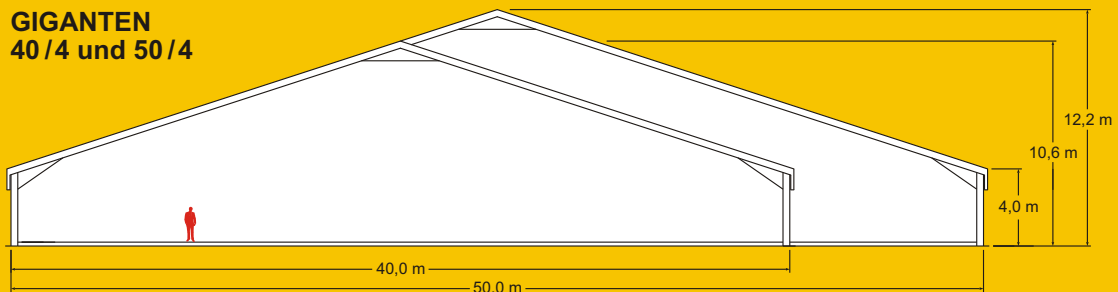



accenture
alfa romeo
american express
audi
automobilclub von deutschland (avd)
bentley
boehringer
bosch
cargolifter
centro oberhausen
deutsche bank
deutsche lufthansa
egana
ericsson
ferrari
ford
frankfurt lions
hamburg mannheimer
hitachi
johann lafer
john deere
lufthansa service gesellschaft
mercator
metabo
nintendo europe
nokia
opel
pirelli
polish kfor
porsche
sap
siemens
tv großwallstadt
uniplan int.

Ihr Weg zu uns

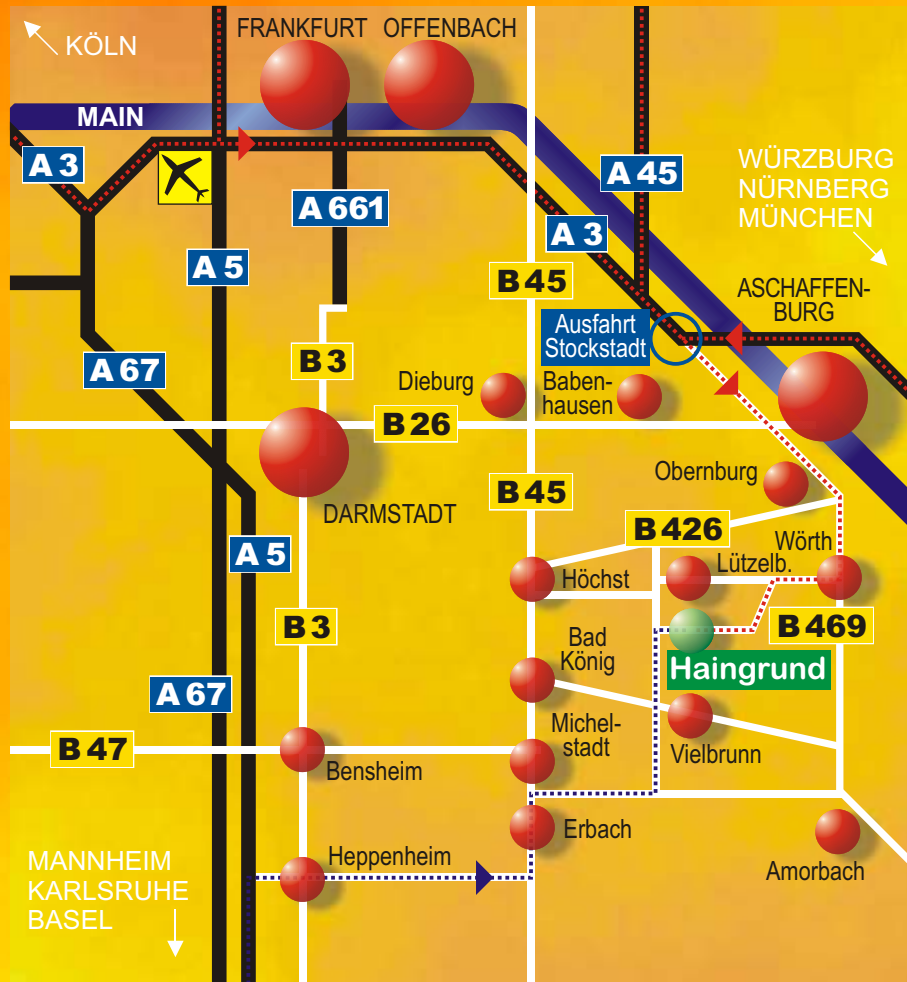

Erbacherstraße 58
64750 Lützelbach

Telefon: (+49) 0 60 66 / 96 00-0

Telefax: (+49) 0 60 66 / 96 00 23 oder 10 39

E-Mail: info@tartler-zelte.com

Internet: www.tartler-zelte.com